



G4-RF1, G6-RF1

СЧЕТЧИКИ ГАЗА МЕМБРАННЫЕ

ПАСПОРТ



Свидетельство Росстандарта № 47559 от 30.07.2012 г.

Регистрационный № 14351-12

Сертификат соответствия № TC RU C-DE.ГБ04.В.00422 от 21.05.2015 г.

Тип счетчиков газа мембранных G4-RF1, G6-RF1, G10, выпускаемых предприятием-изготовителем «Itron GmbH» (г. Карлсруэ, Германия), утвержден решением Росстандарта с выдачей Свидетельства об утверждении типа средств измерений № 47559 от 30.07.2012 г. (срок действия продлен до 19.06.2022 г.), Регистрационный № 14351-12.

1. Назначение

Счетчики газа мембранные G4-RF1, G6-RF1 (далее – счетчики) предназначены для измерений объема природного и других неагрессивных газов низкого давления при учетно-расчетных операциях, а также в различных технологических процессах. Область применения: жилищно-коммунальное хозяйство.

2. Технические характеристики

- 2.1. Измеряемая среда - природный и другие неагрессивные, сухие и чистые газы. Параметры измеряемой среды:
 - максимальное избыточное рабочее давление 0,5 бар (0,05 МПа);
 - температура от -30 °С до +60 °С.
- 2.2. Счетчики предназначены для эксплуатации при температуре окружающей среды от -25 °С до +55 °С и относительной влажности от 30 % до 90 %.
- 2.3. Перечень типоразмеров счетчиков с указанием основных технических характеристик (максимальные (Q_{max}) и минимальные (Q_{min}) расходы, циклический объем, размеры и масса счетчиков) приведен в табл. 1.1 Приложения 1.
- 2.4. Емкость отсчетного устройства (сумматора), позволяющего измерять объем прошедшего через счетчик газа, составляет 99999,999 м³ (8 оцифрованных барабанов). Цена единицы младшего разряда сумматора составляет 1 дм³, цена деления шкалы – 0,2 дм³.
- 2.5. Счетчики относятся к взрывозащищенному оборудованию. Уровень и вид взрывозащиты в зависимости от исполнения:
 - в варианте комплектации без низкочастотного (НЧ) датчика или геркона: II Gb с ПС Т4;
 - в варианте комплектации НЧ датчиком типа Cyble_Sensor_ATEX V2 или герконом: II Gb с ПС Т4, 0Ex ia ПС Т3/Т4 Ga X.
- 2.6. Пределы допускаемой относительной погрешности счетчиков при измерении объема газа не превышают $\pm 3\%$ в диапазоне расходов $Q_{min} \leq Q < 0,1 Q_{nom}$ и $\pm 1,5\%$ в диапазоне $0,1 Q_{nom} \leq Q \leq Q_{max}$.
- 2.7. Средний срок службы - 40 лет.

3. Комплектность

- 3.1. В комплект поставки входят:
 - счетчик;
 - 2 заглушки на патрубках счетчика;
 - паспорт;
 - индивидуальная упаковка.
- 3.2. По специальному заказу счетчики могут комплектоваться следующими дополнительными устройствами:
 - бесконтактным коммуникационным модулем EverBlu Cyble, AnyQuest Cyble, Cyble Sensor, Cyble M-Bus, Cyble RF, обеспечивающим дистанционную передачу сигналов, количество которых пропорционально прошедшему объему газа, на регистрирующие электронные устройства с использованием технологии Cyble™ (для счетчиков в варианте исполнения с вращающимся стрелочным указателем Cyble™);
 - НЧ датчиком импульсов LF (герконом), частота импульсов которого пропорциональна текущему расходу газа, совмещенным с датчиком АТ, регистрирующим несанкционированное воздействие магнитным полем (НВМП) на работу НЧ датчика LF (для счетчиков в варианте исполнения с гнездом под НЧ датчик импульсов);
 - корректором объема газа, предназначенным для автоматического приведения измеренного счетчиком объема газа к стандартным условиям;
 - монтажным комплектом присоединителей, используемым для подсоединения счетчиков к трубопроводам; входной присоединительный патрубок комплекта оснащен встроенной гильзой, предназначенной для установки термопреобразователя корректора.

4. Устройство и принцип работы

4.1. Основными составными частями счетчика являются:

- измерительное устройство, включающее сдвоенный камерный измерительный блок;
- корпус;
- механическое отсчетное устройство со степенью защиты IP54 по ГОСТ 14254-96 (EN 60529) с роликовым сумматором, имеющим следующие варианты исполнения:
 - с вращающимся стрелочным указателем Cyble™, использующимся для генерации импульсов бесконтактными коммуникационными модулями EverBlu Cyble, AnyQuest Cyble, Cyble Sensor, Cyble M-Bus, Cyble RF;
 - с гнездом под НЧ датчик импульсов (геркон).

4.2. Счетчики относятся к приборам сухого типа четырехкамерного исполнения. Каждая сдвоенная камера измерительного блока имеет синтетическую подвижную газонепроницаемую мембрану, которая перемещается за счет разности давлений на входе и на выходе счетчика. Возвратно-поступательное движение мембран преобразуется кинематическим механизмом во вращательное движение механического отсчетного устройства. Вся измерительная система помещена в герметичный металлический корпус.

4.3. Отсчетное устройство показывает объем газа, прошедшего через счетчик. Первый роликовый барабан сумматора снабжен отражающей меткой, предназначенной для автоматического снятия показаний со счетчика с помощью оптических датчиков.

4.4. Проводные или беспроводные бесконтактные коммуникационные модули Cyble монтируются на отсчетное устройство счетчика (для счетчиков в варианте исполнения с вращающимся стрелочным указателем Cyble™) и обеспечивает дистанционную передачу сигналов, количество которых пропорционально прошедшему объему газа, на регистрирующие электронные устройства. Установка модулей Cyble на отсчетное устройство счетчика осуществляется при помощи крепежного винта. Вращающий момент при затягивании крепежного винта не должен превышать 0,25 Н·м.

Технические характеристики датчиков Cyble_Sensor_ATEX V2:

- диапазон рабочих температур от -25 °С до +55 °С;
- степень защиты корпуса – IP68 по ГОСТ 14254-96 (EN 60529);
- встроенный неизвлекаемый источник питания: литиевая батарея со сроком службы 12 лет;
- цена импульса – стандартно 0,01 м³/имп.;
- длина соединительного кабеля: 5 м.

Разводка сигналов датчика Cyble_Sensor_ATEX V2 приведена в табл. 2.1 Приложения 2.

Технические характеристики беспроводных коммуникационных модулей EverBlu Cyble:

- диапазон рабочих температур от -10 до +55 °С (эксплуатация: от +5 до +35 °С, хранение: от +5 до +35 °С, транспортировка: мин. -20 °С (< 24 ч непрерывно) макс. +70 °С (< 24 ч непрерывно), рабочая температура: мин. -10 °С (< 15 сут/год) макс. +55 °С (< 15 сут/год);
- диапазон кратковременных температур от -20 до +70 °С;
- степень защиты корпуса – IP68 по ГОСТ 14254-96 (EN 60529);
- встроенный неизвлекаемый источник питания: литиевая батарея со сроком службы 10 лет (при нормальных условиях в пределах указанного диапазона рабочих температур).

4.5. НЧ датчик импульсов монтируется в гнездо отсчетного устройства счетчика (для счетчиков в варианте исполнения с гнездом под НЧ датчик импульсов) и обеспечивает дистанционную передачу сигналов, количество которых пропорционально прошедшему объему газа, на регистрирующие электронные устройства.

Технические характеристики НЧ датчиков импульсов LF:

- диапазон рабочих температур от -40 °С до +70 °С;
- степень защиты корпуса – IP67 по ГОСТ 14254-96 (EN 60529);
- цена импульса – стандартно 0,1 м³/имп.;
- длина соединительного кабеля: 1 м.

Разводка сигналов НЧ датчика приведена в табл. 2.2 Приложения 2.

4.6. Счетчики (по заказу) оборудуются встроенным устройством термокомпенсации механического типа на основе биметаллического элемента (для приведения объема к стандартным условиям).

5. Правила эксплуатации

ВНИМАНИЕ!

1. Гарантийные обязательства предприятия-изготовителя не сохраняются, если счетчик вышел из строя вследствие несоблюдения требований, указанных в настоящем Паспорте и «Руководстве по эксплуатации».
2. Монтаж, ввод в эксплуатацию, ремонт и поверка счетчика должны осуществляться только организациями, имеющими официальное право на проведение данных работ.

- 5.1. Монтаж и эксплуатацию счетчиков следует проводить в соответствии с требованиями «Руководства по эксплуатации».
- 5.2. При транспортировании, монтаже и эксплуатации счетчика **запрещается**:
- располагать счетчик вблизи нагревательных приборов, а также в местах сбора воды;
 - проводить сварочные работы на трубопроводе вблизи счетчика и приваривать к трубопроводам переходные патрубки с привинченным к ним счетчиком;
 - проводить гидравлические испытания и опрессовку трубопровода после установки счетчика;
 - подавать на счетчик избыточное давление, превышающее максимальное рабочее P_{max} , указанное на панели отсчетного устройства счетчика;
 - пропускать через счетчик газ с расходом, превышающим максимальный расход Q_{max} , указанный на панели отсчетного устройства счетчика;
 - повреждать корпус и отсчетное устройство счетчика, нарушать пломбы на отсчетном устройстве, подвергать счетчик ударным нагрузкам.

ВНИМАНИЕ! Должно быть обеспечено полное вытеснение газозвдушной смеси из газопровода со смонтированным на нем счетчиком до первого розжига газового прибора, установленного на линии счетчика.

5.3. Требуемая степень фильтрации газа перед счетчиком – не хуже 200 мкм.

5.4. Специальные условия безопасного применения:

- счетчики в качестве опции могут комплектоваться следующими дополнительными устройствами:
 - НЧ датчиком, выполненным в виде геркона, размещенного в герметичной оболочке; для обеспечения взрывозащиты счетчиков в этом варианте исполнения необходимо осуществлять электропитание датчика импульсов от искробезопасного барьера; параметры искробезопасного барьера: $U_0 = 12$ В, $I_0 = 10$ мА, $P_0 = 0,12$ Вт; искробезопасный барьер должен размещаться вне взрывоопасной зоны; применяемый искробезопасный барьер должен иметь сертификат соответствия на взрывозащищенное электрооборудование;
 - датчиком Cyble_Sensor_ATEX V2, имеющим следующие электрические параметры искробезопасных цепей:

Группа	U_0 , В	I_0 , мА	P_0 , мВт	C_0 , мкФ	L_0 , Гн	U_i , В	I_i , мА	P_i , Вт	C_i , мкФ	L_i , мГн
ПС	3,9	1	1	669,9	1	15	900	1,29	0,0012	0

- запрещается производить ремонт искробезопасных цепей, в случае выхода из строя элементы и печатные платы искробезопасных цепей должны заменяться новыми, поставляемыми изготовителем;
 - газопровод, на который устанавливается счетчик, должен быть заземлен согласно требованиям норм; при подключении заземления должно быть обеспечено уравнивание потенциалов между всеми приборами, объединенными в единую искробезопасную цепь.
- 5.5. В случае обнаружения следующих неисправностей:
- остановка отсчетного устройства счетчика при работающем газовом оборудовании;
 - уменьшение или прекращение потока газа через счетчик;
 - появление запаха газа вблизи счетчика

необходимо перекрыть кран на подводящем трубопроводе перед счетчиком и вызвать аварийную или ремонтную службу.

6. Техническое обслуживание

Счетчики не требуют специального технического обслуживания, за исключением периодической поверки.

7. Пломбирование

- 7.1. Конструкция счетчика исключает несанкционированный доступ к вращающимся частям отсчетного устройства.
- 7.2. Крепление крышки отсчетного устройства счетчика пломбируется при выпуске из производства на заводе-изготовителе. Место установки пломбы (1 шт.) - место крепления крышки отсчетного устройства.

8. Гарантии изготовителя

- 8.1. Предприятие-изготовитель гарантирует соответствие счетчика заявленным техническим характеристикам при соблюдении потребителем условий транспортирования, хранения, монтажа и эксплуатации, установленных в настоящем Паспорте и «Руководстве по эксплуатации».
- 8.2. Гарантийный срок эксплуатации составляет 12 месяцев со дня ввода счетчика в эксплуатацию, но не более 18 месяцев со дня продажи, указанного в настоящем Паспорте.
- 8.3. В течение указанного гарантийного срока ремонт или замена счетчика, потерявшего работоспособность, осуществляется только после проведения технической экспертизы, подтверждающей производственный дефект, при условии наличия на счетчике неповрежденной заводской пломбы и соблюдения потребителем условий транспортирования, хранения, монтажа и эксплуатации, установленных в настоящем Паспорте и «Руководстве по эксплуатации». Изготовитель вправе самостоятельно принять решение о ремонте счетчика или его узлов или замене счетчика полностью.
- 8.4. Настоящая гарантия не распространяется на возмещение потребителю расходов по транспортированию счетчика, имеющего производственный дефект, либо каких-либо иных расходов или упущенной выгоды.
- 8.5. Адрес представительства предприятия-изготовителя:
ООО «Айтрон»
109147, Москва, ул. Воронцовская, 17
Тел.: +7 (495) 935 76 26; Факс: +7 (495) 935 76 40
www.itronrussia.ru

9. Условия хранения и транспортирования

- 9.1. Счетчики должны храниться в упаковке предприятия-изготовителя согласно условиям хранения 3 по ГОСТ 15150-69 при температуре воздуха от -40 °С до +70 °С и относительной влажности от 30 % до 90 %. Воздух в помещении, в котором хранятся счетчики, не должен содержать коррозионно-активных агентов.
- 9.2. Условия транспортирования счетчиков должны соответствовать условиям 5 по ГОСТ 15150-69.

10. Сведения о поверках

- 10.1. Первичная и периодические поверки счетчиков осуществляются по ГОСТ 8.324-2002 «ГСИ. Счетчики газа. Методика поверки». Основным средством поверки является установка расходомерная поверочная газовая типа УЭРГ-100, предел допускаемой относительной погрешности $\pm (0,1 - 0,5) \%$.
Межповерочный интервал - 10 лет.
- 10.2. Сведения о результатах поверки наносятся на каждое средство измерений и заносятся в таблицу 1 или в свидетельство о поверке.

Таблица 1

Дата поверки	Результат поверки	Поверяющая организация		
		Наименование	Фамилия и подпись поверителя	Оттиск поверительного клейма

11. Сведения о продаже

Счетчик мембранный _____-RF1
(наименование типоразмера)

Заводской номер _____

Наименование организации, осуществившей продажу:

Дата продажи _____ 20 ____ г.

М.П.

12. Сведения о вводе в эксплуатацию

Заполняется организацией, осуществившей ввод счетчика в эксплуатацию.

Без заполнения данной формы гарантии предприятия-изготовителя не сохраняются.

Наименование организации, осуществившей ввод счетчика в эксплуатацию:

Дата ввода в эксплуатацию _____ 20 ____ г.

Подпись ответственного лица _____ М.П.

13. Сведения о рекламациях

При обнаружении производственного дефекта счетчика в период гарантийного срока эксплуатации потребитель должен представить в организацию, осуществившую продажу, следующие документы:

1. Настоящий Паспорт с отметками о продаже и вводе в эксплуатацию
2. Копии документов, подтверждающих покупку счетчика
3. Рекламационный акт следующего содержания:

Рекламационный акт

1. Наименование модели счетчика, его типоразмер и заводской номер
2. Дата обнаружения производственного дефекта
3. Краткое описание обнаруженного производственного дефекта
4. Причины возникновения дефекта, обстоятельства, при которых он возник, соблюдение условий транспортирования, хранения, монтажа и эксплуатации
5. Наименование организации, осуществившей освидетельствование счетчика, фамилии и подписи ответственных специалистов

Дата

Печать

Основные технические характеристики счетчиков G4-RF1, G6-RF1



Рис. 1.1

Таблица 1.1

Типоразмер счетчика	G4		G6	
Максимальный расход газа Q_{max} , м ³ /ч	6,0		10,0	
Номинальный расход газа Q_{nom} , м ³ /ч	4,0		6,0	
Минимальный расход газа Q_{min} , м ³ /ч	0,040		0,060	
Порог чувствительности, м ³ /ч, не более	0,008		0,012	
Циклический объем, дм ³ , не менее	2,0			
Потеря давления при Q_{max} , Па, не более	200			
Потеря давления при Q_{min} , Па, не более	60			
Диаметр условного прохода, мм	20	25	32	
Резьба патрубков ⁽¹⁾	G 1"	G 1 ¼"	G 1 ¾"	
Габаритные размеры, мм:				
A	250	250	250	
B	273	267	272	
C	71	71	71	
D	325	325	325	
E	177	177	177	
Масса, кг	2,7	2,7	2,7	
Материал корпуса	Сталь			

Примечание:

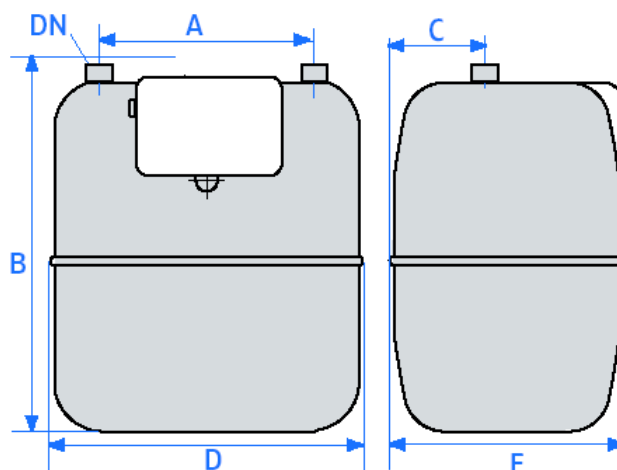
(1) - резьба трубная цилиндрическая ГОСТ 6357-81

Монтаж и разводка сигналов датчика Cyble_Sensor_ATEX V2



Рис. 2.1. Датчик Cyble_Sensor_ATEX V2



Рис. 2.2. Датчик Cyble_Sensor_ATEX V2, смонтированный на отсчетное устройство счетчика

Разводка сигналов датчика Cyble_Sensor_ATEX V2

Таблица 2.1

Назначение НЧ выхода	Цвет провода
НЧ выход	Белый и желтый без полярности
Нарушение защиты (обрыв соединительного кабеля датчика)	Серый и зеленый без полярности

Монтаж беспроводного коммуникационного модуля EverBlu Cyble



Рис. 2.3. Модуль EverBlu Cyble



Рис. 2.4. Модуль EverBlu Cyble, смонтированный на отсчетное устройство счетчика

Монтаж и разводка сигналов НЧ датчика импульсов



Рис. 2.5. НЧ датчик импульсов



Рис. 2.6. НЧ датчик импульсов, смонтированный в гнездо отсчетного устройства счетчика

Разводка сигналов НЧ датчика импульсов

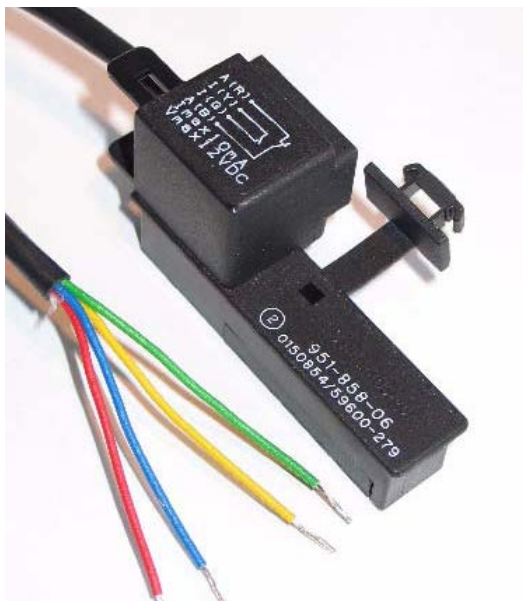
Таблица 2.2

Назначение НЧ выхода	Цвет провода
Подключение НЧ датчика регистрации импульсов LF со счетчика	Желтый и зеленый без соблюдения полярности
Подключение датчика регистрирующего несанкционированное воздействие магнитным полем (НВМП) на работу НЧ датчика LF	Красный и синий без соблюдения полярности