

**ПАСПОРТ  
ИНСТРУКЦИЯ ПО СБОРКЕ  
Шкафы серии  
ШГР 50-1  
ШГР 27-1**

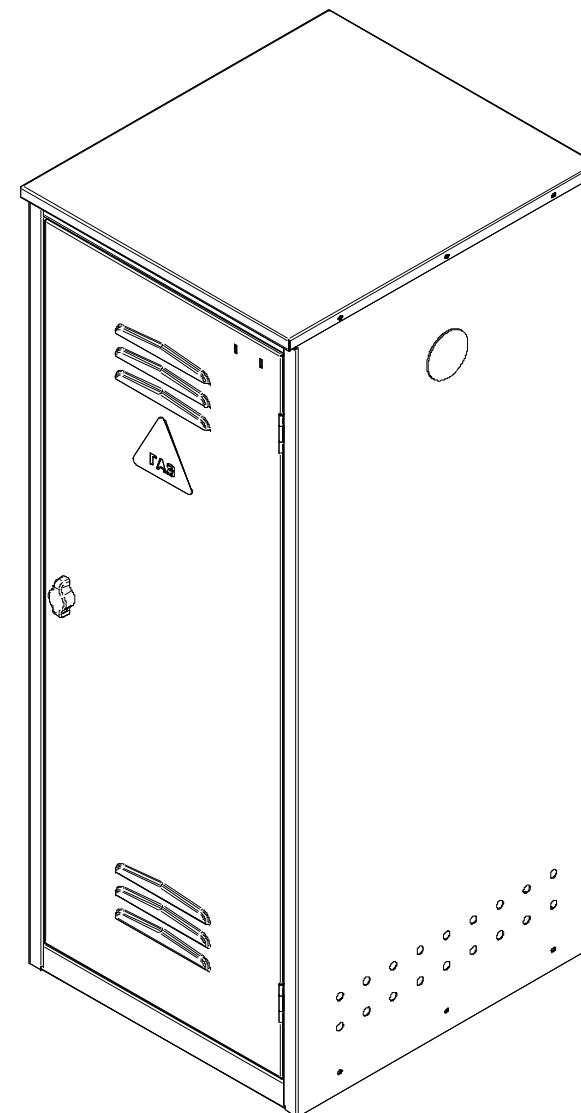

**Содержание**

1. Назначение изделия.
2. Технические характеристики и комплектность
3. Инструкция по сборке шкафов.
4. Указание мер безопасности. Транспортирование и хранение.
5. Гарантийные обязательства. Свидетельство о приёмке.

**1. Назначение изделия.**

Шкафы модели ШГР предназначен для безопасного хранения одного газового баллона бытового назначения.

ШГР 50-1 для хранения баллона объёмом до 50 л.

ШГР 27-1 для хранения баллона объёмом до 27 л.

**2. Технические характеристики**

**Стандартная поставка**- один шкаф в разобранном виде в картонной коробке с необходимой фурнитурой.

**Сборка** - с помощью саморезов, винтов и гаек.

**Угол открывания дверей не менее** -180 град.

**Покрытие**- краска полимерная порошковая.

**Цвет(стандартно)**- тёмно-серый RAL 7012.

**Размеры и масса шкафов**

Модель шкафа	Масса нетто, кг	Габаритные размеры, мм
ШГР 50-1	18	1020 x 450 x 400
ШГР 27-1	13,9	680 x 450 x 400

Комплектность ШГР 50-1 и ШГР 27-1	
Наименование	Колич., шт.
Стенка боковая левая	1
Стенка боковая правая	1
Дверь	1
Стенка задняя	1
Крыша	1
Панель верхняя	1
Дно	1
Настил	1
Винт с прессшайбой М4х10	24
Гайка фланцевая М4	20
Саморез 4,8х13	2
Заглушка компьютерная Ø60	3
Стяжка SGR 40	2
Карабин 5х50 тип С	2
Цепь 3х26мм, L=800мм	1
Петля запорная ЗП-041	1
Наклейка «ГАЗ»	1
Паспорт-инструкция шкафа	1

**3. Инструкция по сборке шкафа.**

**1**

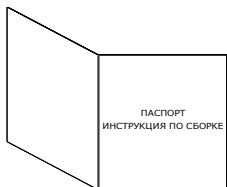
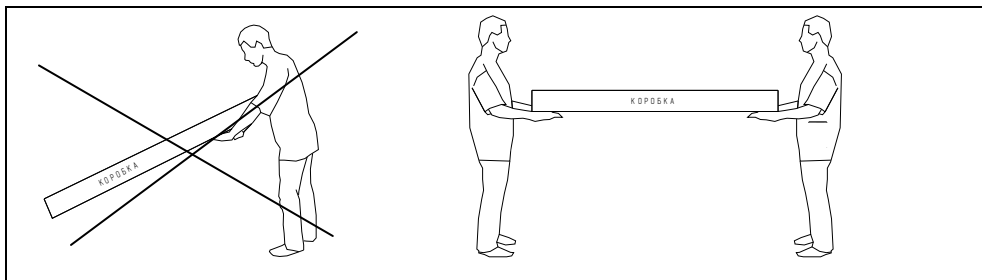

**ПРОВЕРИТЬ  
КОМПЛЕКТНОСТЬ  
ПОСТАВКИ.**

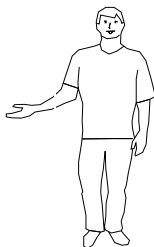
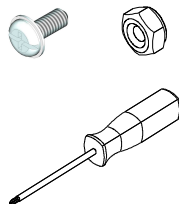
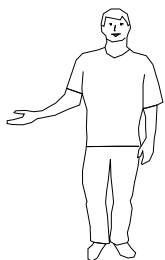

**4. Указание мер безопасности. Транспортирование и хранение.**

- 4.1. Перед эксплуатацией шкафа необходимо внимательно ознакомиться с данным руководством
- 4.2. Запрещается использовать шкаф, собранный с отступлением от инструкции по сборке шкафов.
- 4.3. Шкаф эксплуатировать строго в вертикальном положении. Хранить и транспортировать шкафы следует только в заводской упаковке. Складирование шкафов в упаковке друг на друга не более 6 штук.



**5. Гарантийные обязательства. Свидетельство о приёмке.**

- 5.1. Предприятие-изготовитель гарантирует нормальную работу шкафа при соблюдении потребителем условий эксплуатации, правил хранения и транспортировки, указанные в данном руководстве. Завод принимает претензии по качеству продукции в течении одного года после продажи.
- 5.2. Предприятие оставляет за собой право изменения конструкции с целью улучшения потребительских качеств изделия. Вследствие постоянного совершенствования конструкции изделий и улучшения технологического процесса между паспортом и изделием могут наблюдаться некоторые различия не снижающие потребительские качества продукции.
- 5.3. При предъявлении рекламаций необходимо приложить «Свидетельство о приёмке».
- 5.5. Предприятие-изготовитель не несёт ответственности за несоблюдение условий эксплуатации, правил хранения и транспортировки.
- 5.6. Шкаф соответствует требованиям нормативных документов ТУ 9693-002-45015418-2014, ГОСТ 16371-93, п.2.2.29, п.2.2.30

**СВИДЕТЕЛЬСТВО О ПРИЁМКЕ**

Упаковщик _____/_____/_____	Мастер участка упаковки _____/_____/_____
Штамп ОТК	Дата упаковки << ____ >> _____ 20 ____ г.
Дата продажи: << ____ >> _____ 20 ____ г.	
Подпись продавца _____/_____/_____	Ваш региональный дилер _____/_____/_____

7

	x 4
	x 2
	x 1

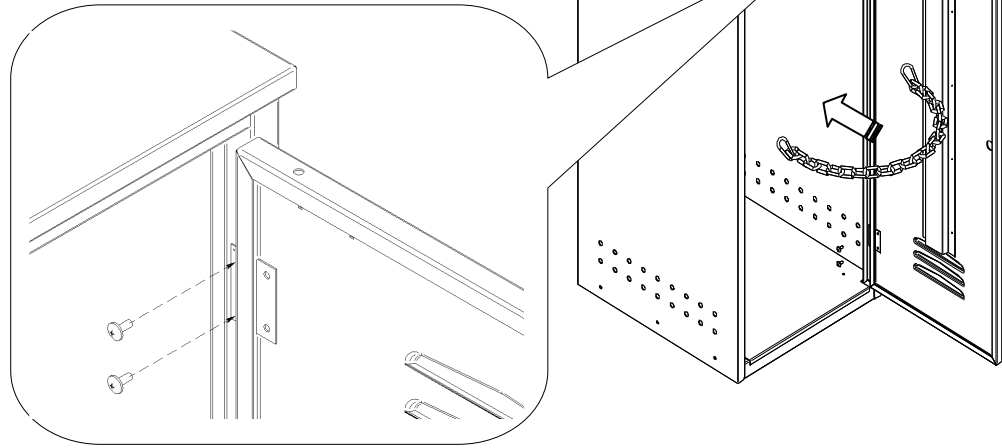

8

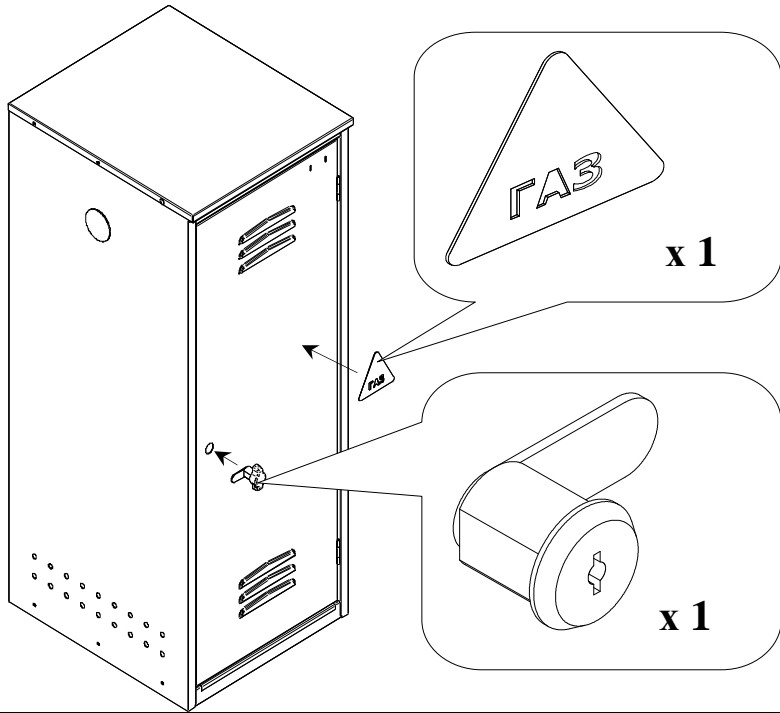

ГАЗ

x 1

x 1

2

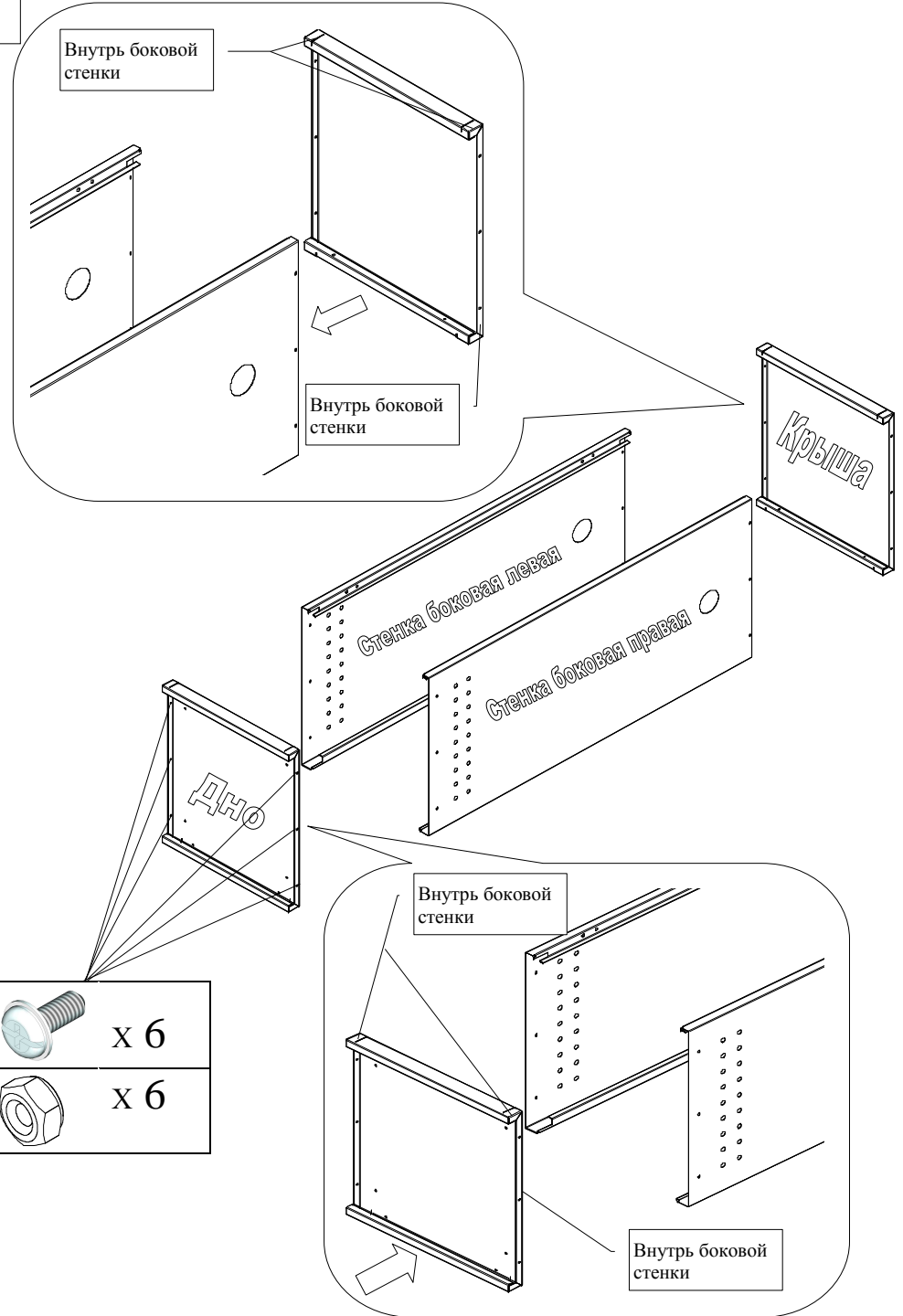

Внутри боковой стенки

Внутри боковой стенки

Крыша



Стенка боковая левая

Стенка боковая правая

Дно

Внутри боковой стенки

Внутри боковой стенки

	x 6
	x 6

